



Рис. 2



Рис. 1



Рис. 3

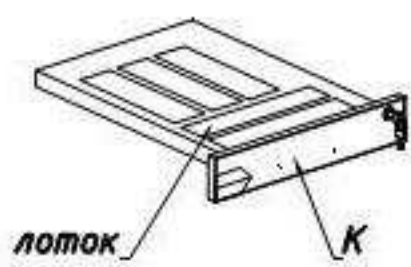

- А – Боковина правая.
- Б – Боковина левая.
- В – Полка верхняя (нижняя).
- Г – Задняя стенка тумбы.
- Д – Стенка бокового ящика.
- Е – Задняя стенка ящика.
- Ж – Дно ящика.
- К – Фасад ящика малого.
- Л – Фасад ящика.

- В полки верхнюю (нижнюю) (В) в отверстия $\varnothing 5$ вкрутить дюбели (1), в отверстия $\varnothing 8$ забить шканты (2).
- На боковинах правой (А) и левой (Б) в отверстия $\varnothing 5$ вкрутить дюбели (1), в отверстия $\varnothing 8$ забить шканты (2).
- На боковинах правой (А) установить штангу центрального замка, пеньки центрального замка с винтами.
- На боковинах правой (А) и левой (Б) установить направляющие(116) при помощи евровинтов(10) их в отверстия $\varnothing 5$.
- Установить направляющие (146) при помощи евровинтов (10) через крайние передние отверстия в направляющих.
- Направляющие лотка крепить к боковинам максимально близко к задней стенке в крайнем положении**
- На боковинах правой (А) и левой (Б) и стенке задней (Г) в отверстия $\varnothing 15$ установить стяжки (3) стрелками в направлении отверстий на торцах.
- Собрать между собой детали (А,Б,В,Г), закрутив стяжки (3) до упора отверткой по часовой стрелке.
- На полке нижней (В) установить ролики мебельные без тормоза (4) и с тормозом (5) при помощи саморезов (6).
- Ролики (4,5) установить с одинаковым отступом от краев нижней полки с учетом радиуса вращения опор.
- Собрать ящики из стенок боковых ящика (Д), стенок задних ящика (Е) и фасадов ящика (Л), при помощи дюбелей (1), шкантов (2), стяжек (3) и стяжек директа (8) с ключем (9). Установить на ящиках ручки, ушки с центрального замка, направляющие (11а) и дно (Ж) при помощи саморезов (12) и винтов (13).
- Собрать ящик для канцелярских предметов из лотка (14а) и фасада ящика малого (К) при помощи винтов из комплекта.
- Установить ручку и центральный замок при помощи саморезов(12) и винтов (13). На лотке (14) ящика верхнего сделать отверстия $\varnothing 2$ под саморезы (12) для установки на лоток ушка от центрального замка.
- Вставить ящики в тумбу.
- Установить заглушки на все отверстия стяжки (16,17).
- Для регулирования положения ящиков по ширине подложить шайбу (7) между направляющей (116, 146) и боковиной (А,Б).
- Для регулирования положения ящиков по высоте подложить шайбу между направляющей (11а, 14а) и дном ящика (Ж).

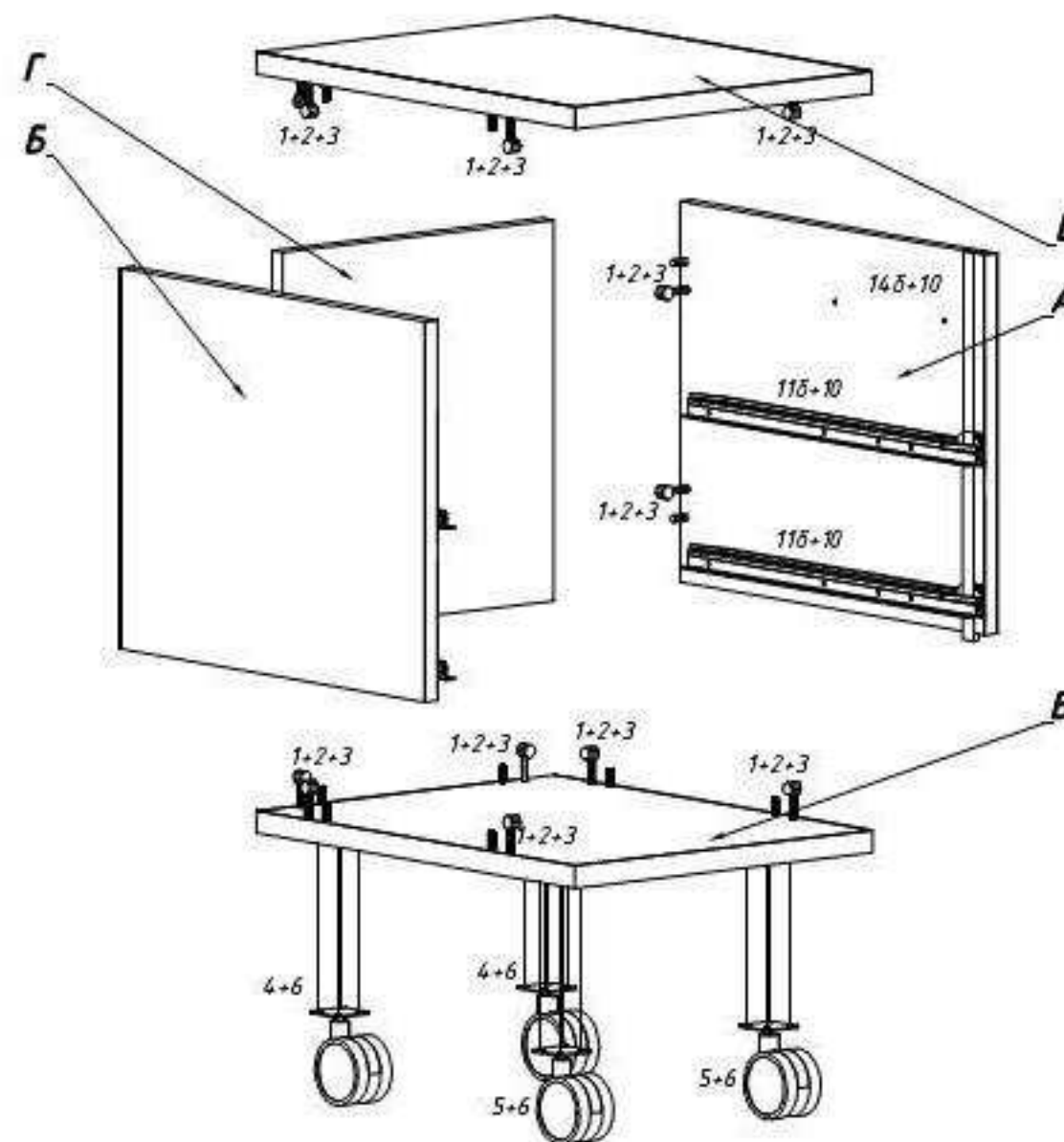
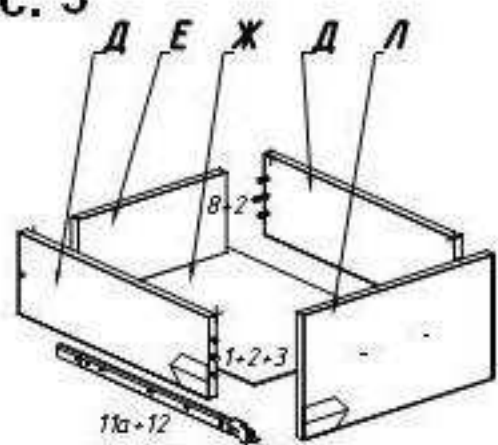
1	2	3	4	5	6	7	8	9
		Высота=6мм						
10	11	12	13	14	15	16	17	
		3.5x15						